

Intelligent. Einfach. Kosteneffizient. Transportieren.

AMR



Der Mechafant ist ein autonomer mobiler Roboter (AMR), welcher sich für Nutzlasten bis zu 800kg eignet. Er ist für den Einsatz in Umgebungen ausgelegt, in denen sich Menschen bewegen und unerwartete Hindernisse auftreten können.

Für ein frühzeitiges Erkennen ist der Mechafant mit einem vorleidendem Licht, dem Blue Spot ausgestattet.

Navigation



Durch die intelligente Navigations- und Bewegungssteuerung sowie einer Software, die für die automatische Kartengenerierung und Wegführung sorgt, navigiert der Transporter innerhalb eines definierten Arbeitsbereiches autonom und sicher. Es sind keine Änderungen an Gebäude oder Infrastruktur notwendig.

Applikationsaufbau



Dank den hydraulisch angetriebenen Gabeln ist der AMR in der Lage ganze Europaletten direkt vom Boden aufzunehmen und wieder abzustellen. Während des Transports von einer beliebigen Abholposition A zu einer beliebigen Abgabeposition B wird die Europalette auf der Ladefläche des Transporters aufgesetzt.



SCAN ME



WATCH ME

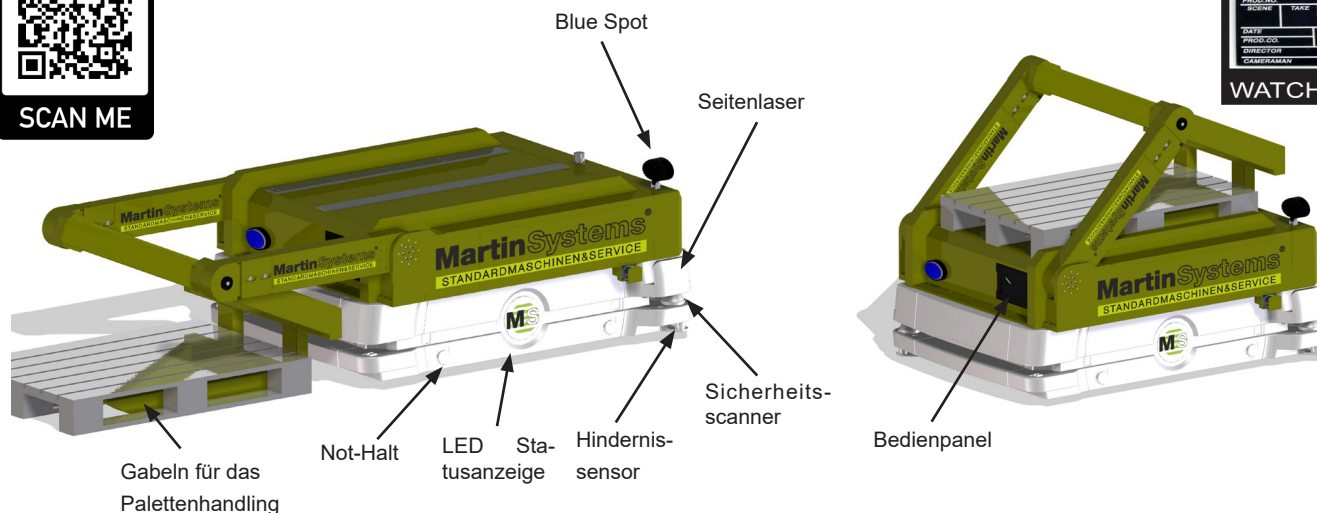

Sicherheit



Insgesamt vier Sicherheits-scanner mit einem Erfassungswinkel von 360° stellen sicher, dass Hindernisse frühzeitig erkannt werden. Zwei Hindernissensoren erfassen bei der Vorwärts- und Rückwärtsfahrt Objekte mit niedrigem Profil. Für mehr Sicherheit wird der Überstand der Ladung mit zwei Seitenlasern überwacht. Darüber hinaus ist der AMR mit fünf Not-Halt Tastern ausgestattet.

Flottenmanagement



Eine speziell entwickelte Software übernimmt die Verkehrskontrolle, Job-Verteilung und Steuerung der Transporter. Sie verteilt Transportanfragen an die jeweils am günstigsten verfügbaren Transporter und vergleicht dabei die Routen der Fahrzeuge hinsichtlich der benötigten Fahrtstrecke zum Bestimmungsort.

Einsatzgebiet



Sehr breites Anwendungsspektrum, dank standardisiertem Palettenformat.

Für jegliche Art von Materialtransporte in Produktion, Logistik und Automatisierung geeignet.

Ideal zur Überbrückung von großen Distanzen oder wenn Anlagen- und Maschinen voneinander entfernt aufgestellt sind und der Materialfluss geschlossen werden soll.

Technische Daten



Optionen und Zubehör.

Hochgenaues Positionierungssystem (HAPS/CAPS) für Umgebungen mit engen Toleranzen

Flottenmanagement (Software)

Feste Tastereinheit zur Aktivierung eines Fahrbefehls

Call-Button zur Konfiguration von zwei digitalen Ein- und Ausgängen (z.B. Öffnen Rolltor, Anforderung Gerät, etc.)

Fernzugriff im Störfall über END-to-END Verbindung

Drahtloskommunikation zu Maschinen

Bedienpanel.

7 Zoll LCD-Display

Steuerung.

SPS

Schnittstellen.

W-LAN 802,11 a/b/g/n/ac

Ethernet Ports (1xWartung, 1xBenutzer, 2xIntern)

8 digitale Ein- und Ausgänge

4 analoge Ein- und Ausgänge

Digital Audio Ausgang

Not-Halt-Taster

Übersicht Mechafant-L

Palettengewicht max.	Abholhöhe max.	Hebezeit	Geschwindigkeit (max.)	Rotationsgeschwindigkeit	Überfahrbare Lücke	Überfahrbare Schwelle
800kg*	400mm	30sec**	1.800mm/s	60°/s	15 mm	10 mm

Batterie

Batterie	Kapazität	Gewicht	Laufzeit (beladen)	Ladezeit (20-80%)	Lebenszeit Batterie min.	Ladestation	Versorgungsspannung
42-57VDC	70 Ah	68 kg	9 h	24 min	9.000 Ladezyklen	Automatisch	230V oder 400V

*Sonderausführung 1 to

**anpassbar

MHP 08500

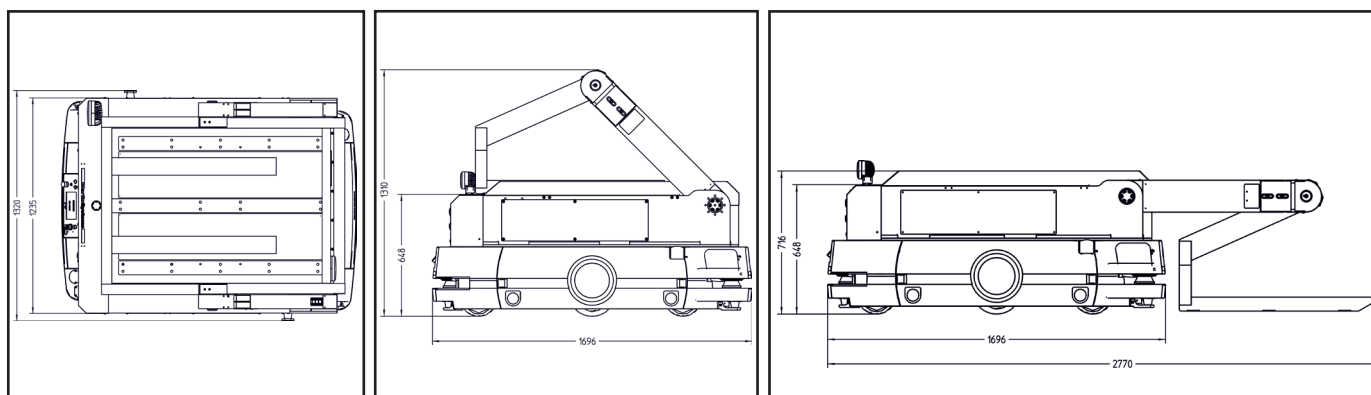

Alle Angaben können gerundet sein, können variieren und sind ohne Gewähr. Änderungen vorbehalten.